

RIVETEC

TITGEMEYER Group

Part No. 99-0023:N

RL 60N

Пневмогидравлический
инструмент для установки
вытяжных заклепок от 4 до 8 мм

Диапазон применения:

Ø заклепки	3 / 3.2	4	4.8 / 5	6	6.4*	8
Алюминий, Медь, Латунь		✓	✓	✓	✓	✓
Сталь		✓	✓	✓	✓	
Нерж. сталь		✓	✓	✓	✓	

Комплект
насадок

	✓	✓	✓	✓	
--	---	---	---	---	--

* усиленные заклепки: TIBULB, M-LOCK, MAGNA-BULB, HUCKLOCK

Технические характеристики:

Модель	RL 60N
Сила клепки	18.2 kN / 6 bar
Рабочий ход	26 mm
Масса	2.6 kg
Отношение мощности к массе	7 kN/kg
Высота	340 mm
Длина	328 mm
Расход воздуха на 1 заклепку	4.8 litres / rivet
Расход воздуха в минуту	80 litres / min
Макс. давление	5–7 bar
Соединение для шланга	Ø 6 mm (G 1/4")

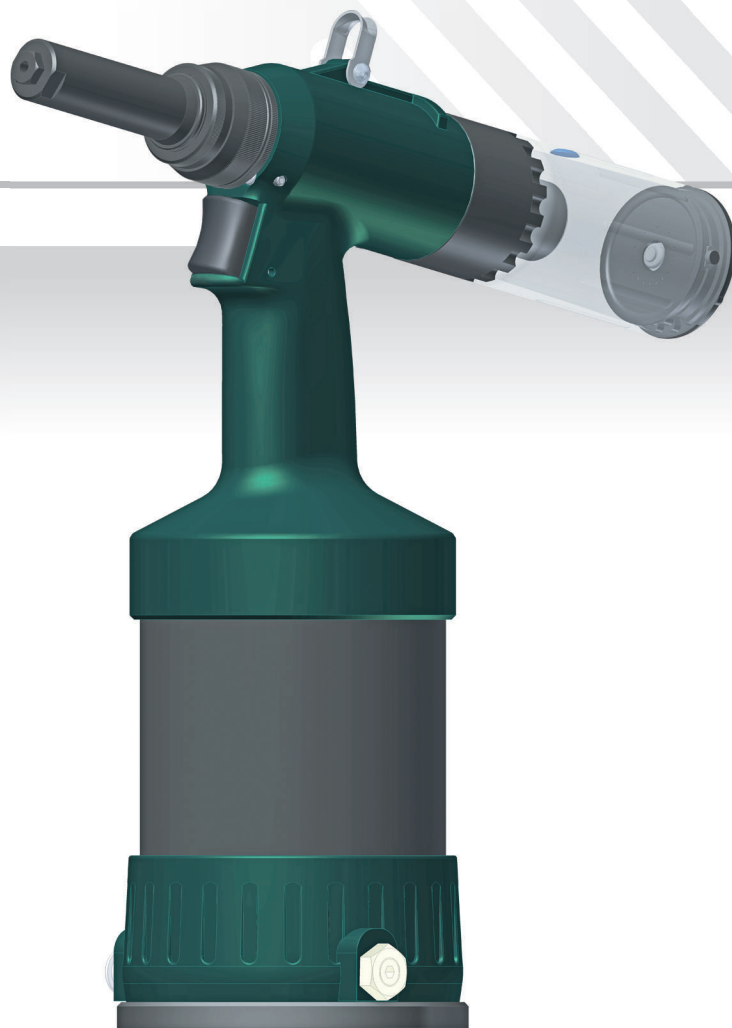

Описание:

- подходит для установки усиленных заклепок
- большой рабочий ход и сила клепки
- Плавная регулировка вакуумного подсоса
- Быстросъемная емкость для стержней
- Быстросъемная цанговая трубка
- Надежная конструкция
- Высокая производительность при малых габаритах
- Малый уровень шума
- Простота эксплуатации
- Эргономичная ручка
- Малый уровень вибрации
- Вращающийся штуцер
- подключение воздуха с правой или левой стороны
- балансировочный подвес
- дополнительные насадки в нижней части инструмента
- безопасный клапан на емкости удаления отходов
- безопасный клапан давления воздуха
- надежность проверенная на практике
- не скользкое основание



Размеры инструмента:

RL 60N

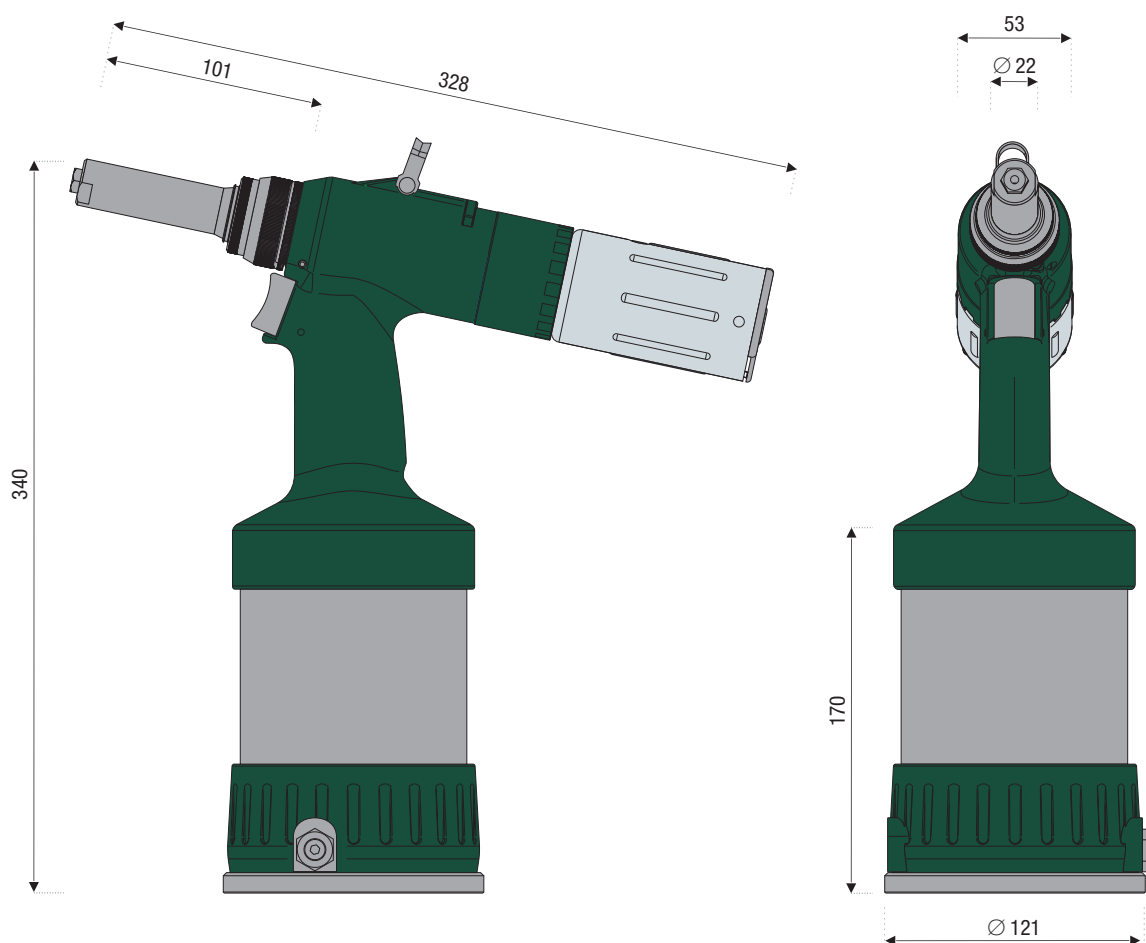

Стандартное оснащение

Наименование	Зак. номер
Насадка 4	87-0022
Насадка 4.8/5	87-0023
Насадка 6	87-0024
Насадка 6.4	87-0025
Цанги (3-шт)	87-0051
Емкость для стержней	87-0495
Штуцер	87-0281
Переходник для залива масла	87-0187

Дополнительные аксессуары:

Наименование	Зак. номер
Rebuild Kit Gr. Rivets 0,8	87-0195
Ring Sensor	99-0124
Hydraulic Oil - 1 Litre	87-0188

RIVETEC
TITGEMEYER Group